

Animo®

M-LINE

M100, M102,
MT100, MT100v

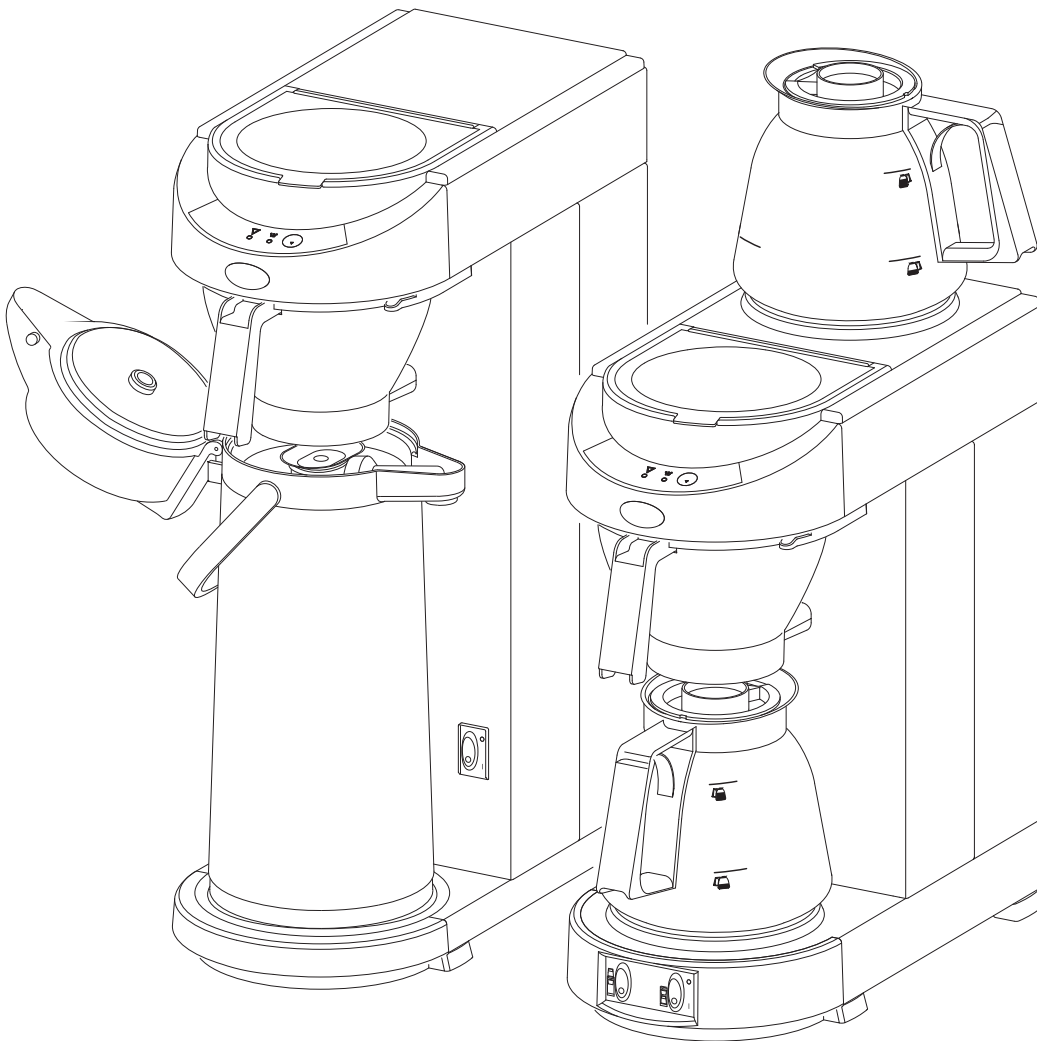

(NL) Gebruiksaanwijzing

(GB) Manual

(D) Betriebsanleitung

(F) Mode d'emploi

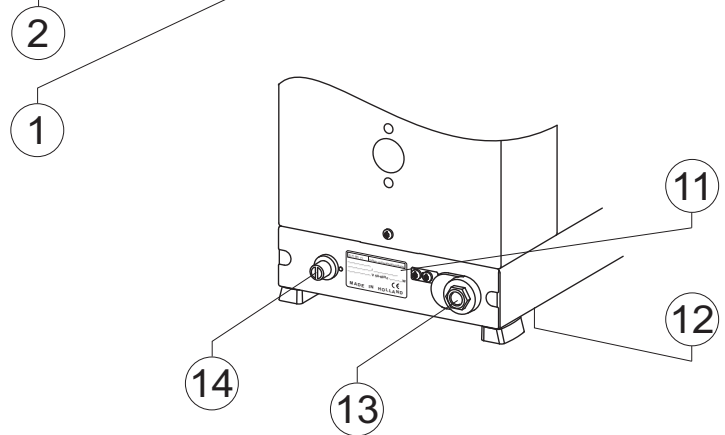
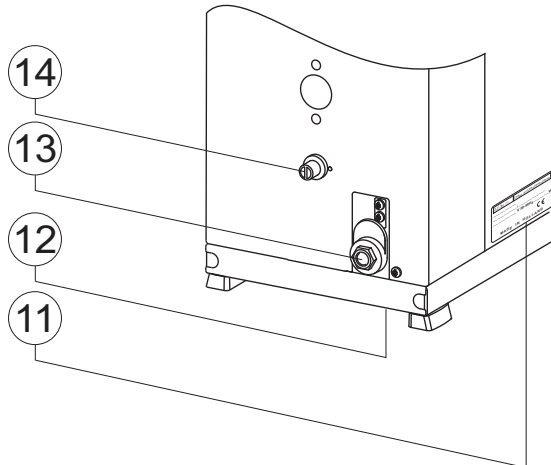
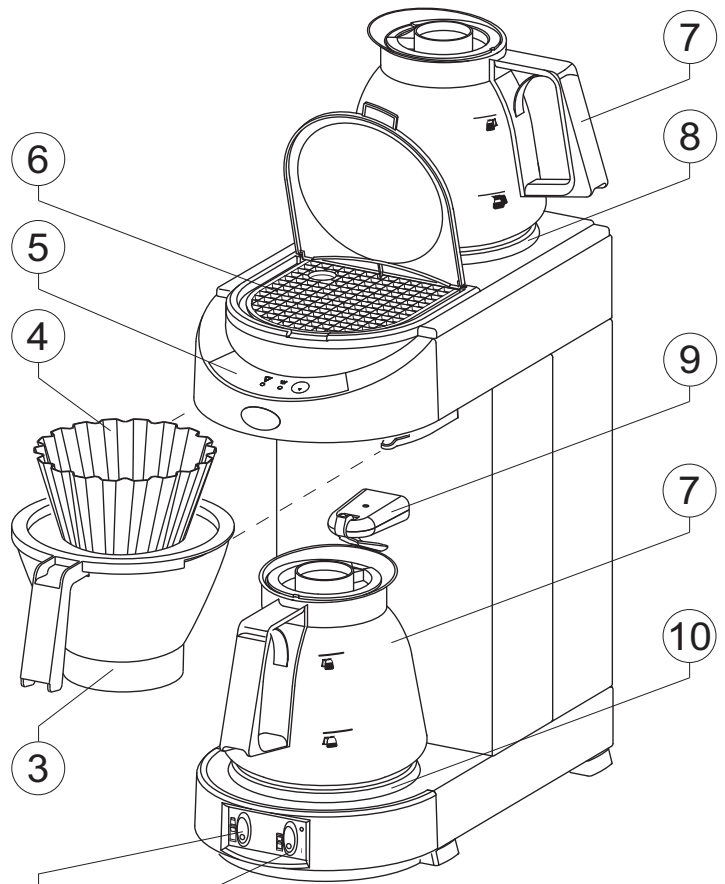
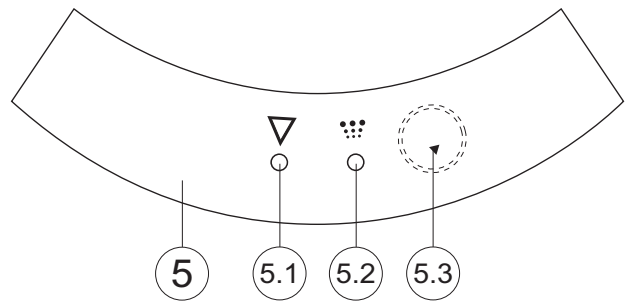
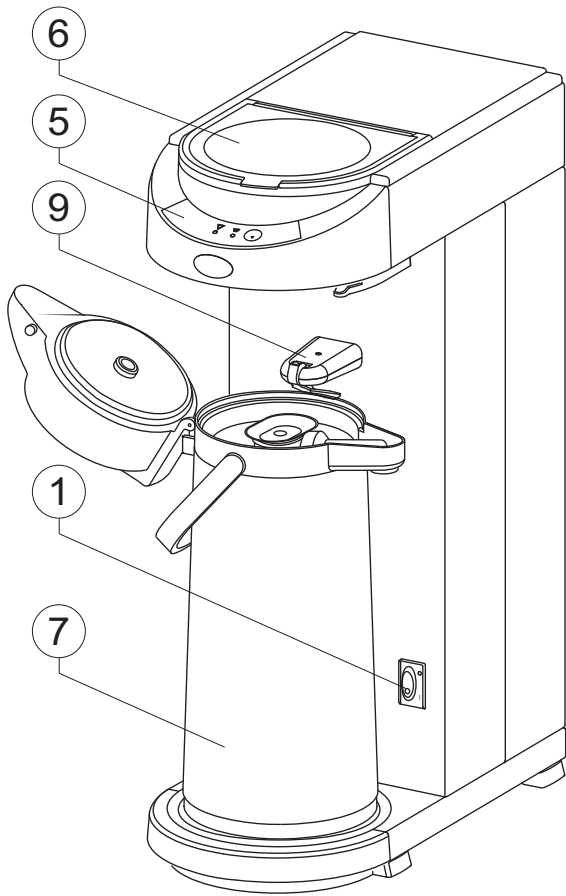

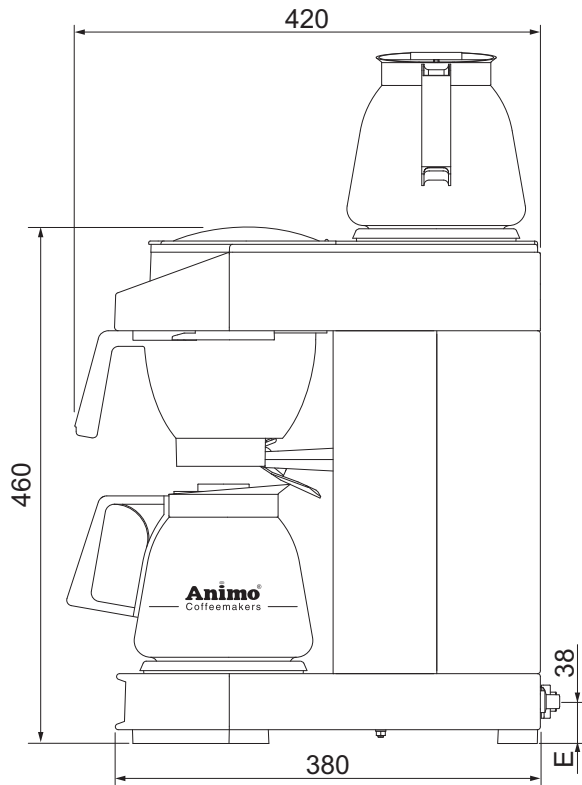
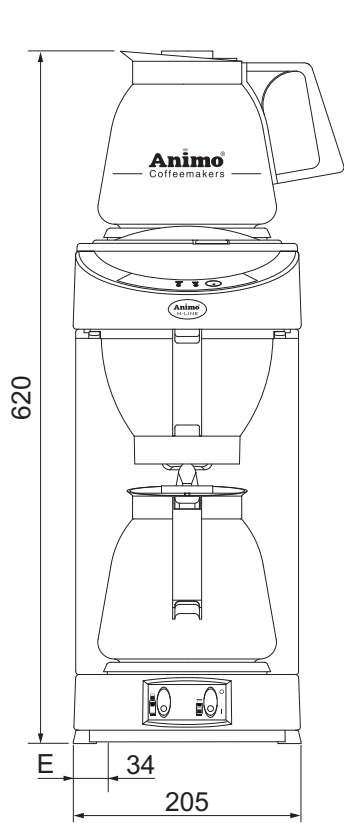

M100 fig. 1 / Abb. 1

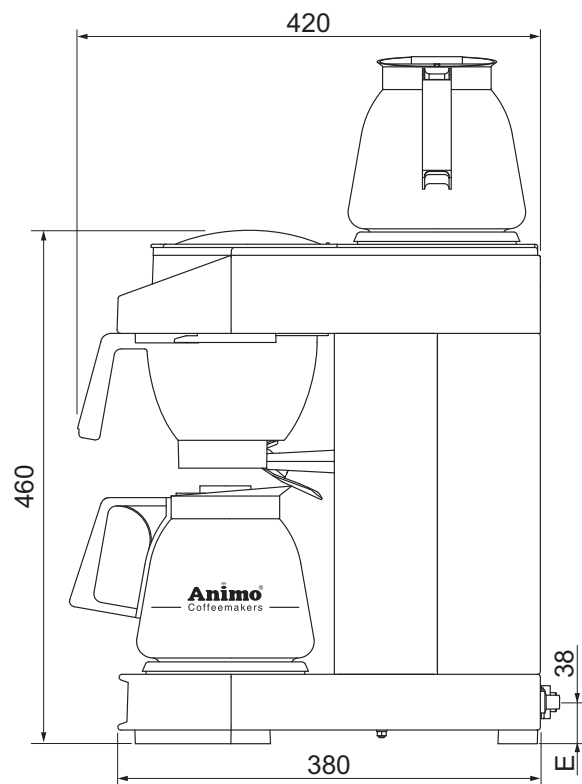
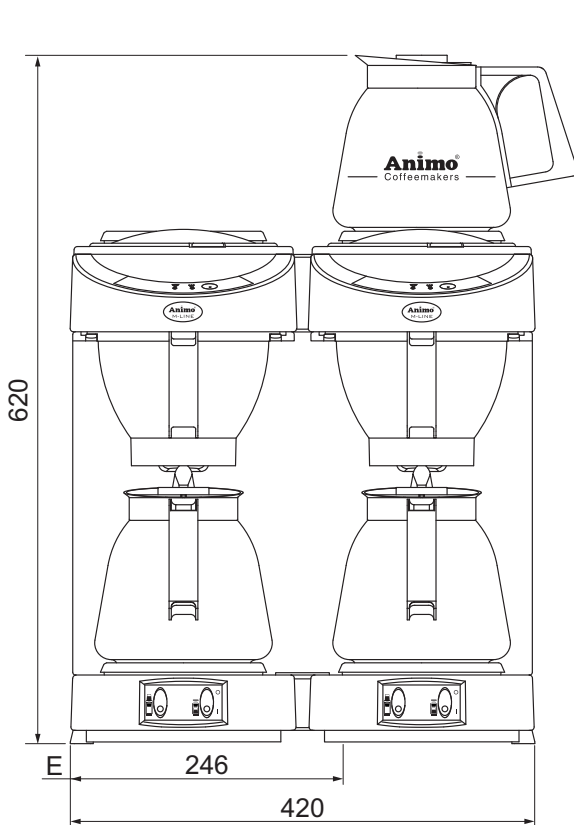

M102 fig. 2 / Abb. 2

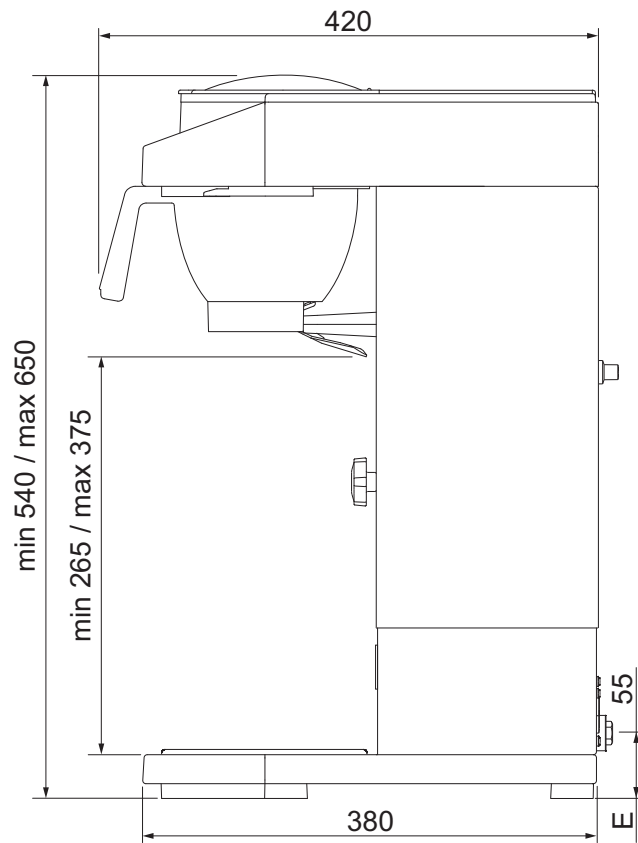
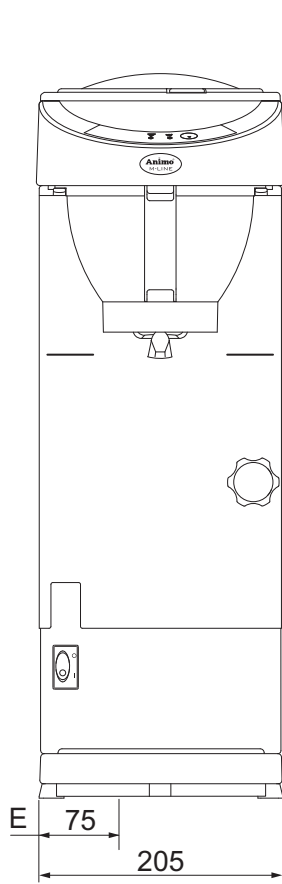

MT100 fig. 3/Abb. 3

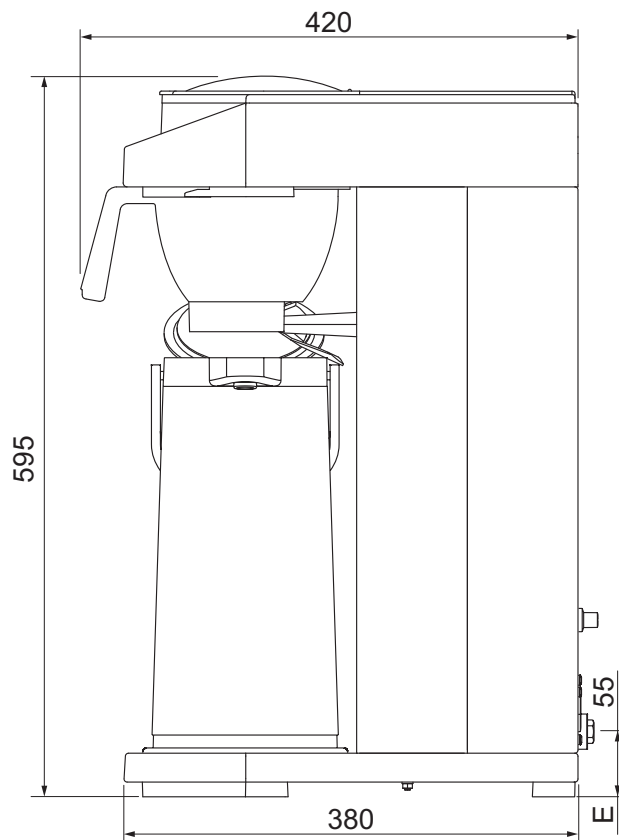
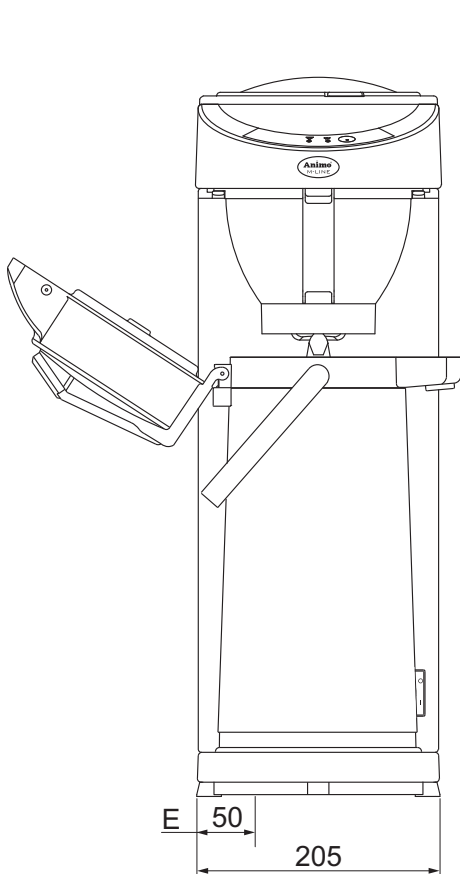

MT100v fig. 4/Abb. 4

Inhaltsangabe

Vorwort	40
Einleitung	41
Sicherheitshinweise und Warnungen vor Gefahren	42
Sicherheitsvorkehrungen	42
Maschinen und Umwelt	44
1. Allgemeines	45
1.1 Ein schneller Blick auf die Maschine	45
1.1.1 Wichtigste Zubehörteile	45
1.1.2 Bedienungsstafel	45
2. Technische Daten	46
3. Installation	46
3.1 Auspacken	46
3.2 Installieren	47
3.2.1 Vorbereitung Standort	47
3.2.2 Elektrischer Anschluss	47
3.2.3 Wasseranschluss	47
3.2.4 Inbetriebnahme	47
3.2.5 Höheneinstellung Modell MT100v	48
3.2.6 Entkalkungsanzeige einstellen	49
3.2.7 Entkalkungsanzeige ausschalten	49
4. Täglicher Gebrauch	50
4.1 Tropfstopp-Einrichtung	50
4.2 Kaffeedosierung	50
4.3 Kaffee brühen	51
4.4 Tee aufbrühen	51
4.4 Wie stoppt der Brühvorgang?	51
5. Einstellungen	52
5.1 Prewet - Funktion einstellen	52
6. Wartung	53
6.1 Reinigung der Maschine und des Zubehörs	53
6.1.1 Kaffeeansatz von Glaskannen und Filtern entfernen	53
6.1.2 Kaffeeansatz von Thermoskannen entfernen	54
6.2 Entkalken	54
6.2.1 Entkalkungsanzeige ausschalten	54
7. Beseitigen von Störungen	55
8. Bestellen von Verbrauchsartikeln und Zubehör	57

© 2009 Animo®

Alle Rechte vorbehalten.

Nichts aus diesem Text darf durch Druck, Mikrofilm, elektronisch oder anders ohne vorhergehende schriftliche Zustimmung des Fabrikanten vervielfältigt und / oder veröffentlicht werden. Dies gilt ebenfalls für dazugehörige Zeichnungen und / oder Schemas.

Animo behält sich das Recht vor, Teile zu jeder Zeit zu verändern, ohne vorhergehende oder direkte Mitteilung an den Abnehmer. Der Inhalt dieser Betriebsanleitung kann ebenfalls ohne vorhergehende Warnung geändert werden.

Diese Betriebsanleitung gilt für die Maschine in der Standardausführung. Animo kann deshalb nicht für eventuellen Schaden hervorgehend aus der von der Standardausführung abweichenden Spezifikationen der an Sie gelieferten Maschine haftbar gemacht werden. Für Information bezüglich Einstellung, Wartungsarbeiten oder Reparaturen, die diese Gebrauchsanweisung nicht enthält, werden Sie gebeten, mit dem technischen Dienst Ihres Lieferanten Kontakt aufzunehmen.

Diese Betriebsanleitung ist mit größter Sorgfalt zusammengestellt worden, aber der Fabrikant kann keine Verantwortung für eventuelle Fehler in diesem Dokument oder die Folgen hiervon übernehmen.

Lesen Sie die Instruktionen in diesem Dokument aufmerksam durch: sie geben wichtige Anweisungen über die Sicherheit bei der Installation, der Benutzung und der Wartung. Verwahren Sie dieses Dokument sorgfältig, so dass Sie es jederzeit zu Rate ziehen können.

Vorwort

Zweck dieses Dokumentes

Dieses Dokument dient als Betriebsanleitung, mit der dazu befugtes Personal, die Kaffeemaschine sicher installieren, programmieren und warten kann.

- Unter befugtem Personal wird verstanden: Diejenigen, die die Maschine programmieren, die Wartung durchführen und kleine Störungen beseitigen.

Alle Kapitel und Paragraphen sind nummeriert. Die verschiedenen Abbildungen, auf die im Text hingewiesen wird, finden Sie auf den Faltseiten vorne oder hinten in diesem Buch oder bei den betreffenden Themen selbst. Die Seitennummerierung befindet sich auf jeder Seite unten.

Piktogramme und Symbole



TIPP

Allgemeine Anweisung für: WICHTIG, AUFPASSEN oder ANMERKUNG.



VORSICHTIG !

Warnung vor möglichem Schaden an Maschine, Umgebung, Umwelt.



WARNUNG

Warnung vor möglichem ernstem Schaden am Gerät oder vor Körperschaden.



WARNUNG

Warnung vor Elektrizitäts- und / oder Stromgefahr.

Einleitung

Herzlichen Glückwunsch zu Ihrem Kauf und willkommen bei Animo! Um den Support von Animo optimal zu nutzen, registrieren Sie Ihr produkt bitte under www.animo.eu/warranty

Modelle

Diese Gebrauchsanweisung gilt für folgende Kaffeemaschinen mit Wasserkocher:

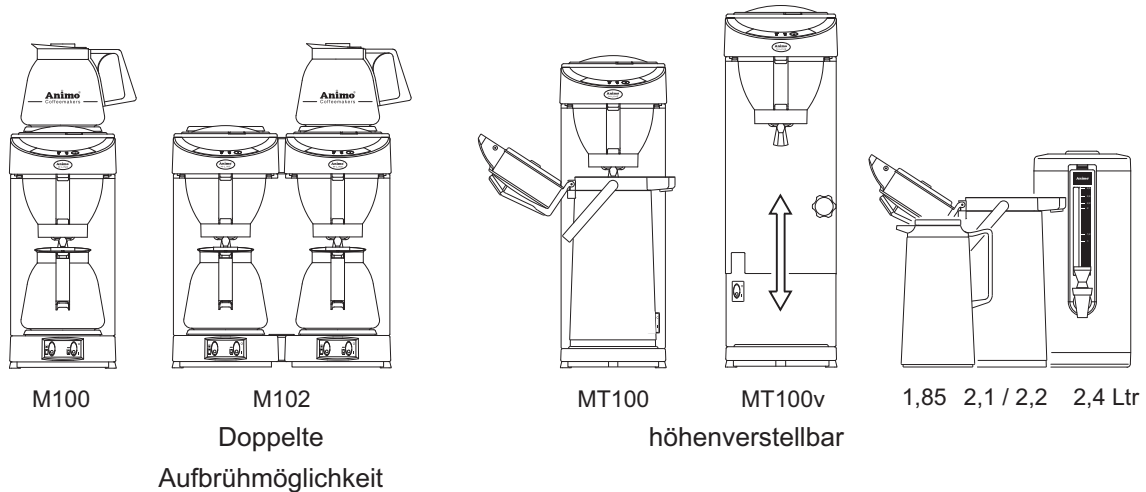

Verwendungszweck

Diese Maschinen dürfen ausschließlich zum Aufbrühen von Kaffee und / oder Tee verwendet werden. Verwendung für andere Zwecke ist unzulässig und kann gefährlich sein. Der Fabrikant kann nicht für Schäden, die durch andere Verwendungszwecke als hier angegeben oder durch falsche Bedienung entstanden sind, haftbar gemacht werden.

Service und technische Unterstützung

Für die in diesem Dokument fehlende Information in Bezug auf spezifische Einstellung, Wartungs- und Reparaturarbeiten können Sie mit Ihrem Händler Kontakt aufnehmen. Notieren Sie vorher die folgenden mit einem # angegebenen Daten der Maschine. Untenstehende Informationen finden Sie auf dem Typenschildchen auf Ihrer Maschine (11).

- A - Typbeschreibung #
- B - Artikelnummer #
- C - Maschinenummer #
- D- Netzspannung
- E - Frequenz
- F - Leistung

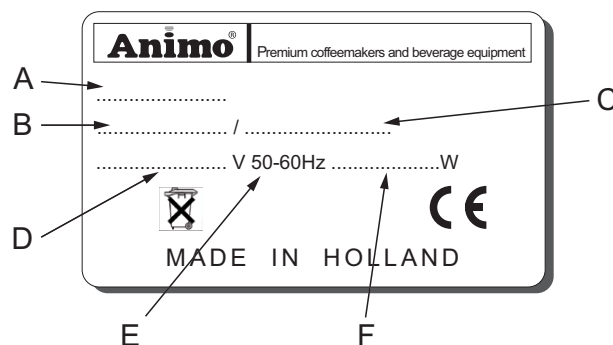

Garantiebestimmungen

Die für diese Maschine zutreffenden Garantiebestimmungen gehören zu den allgemeinen Lieferbedingungen.

Richtlinien

Diese Maschine entspricht der EMC-Richtlinie 89/336/EEG und der Niederspannungsrichtlinie 73/23/EEG.

Sicherheitshinweise und Warnungen vor Gefahren

Diese Maschine entspricht den vorgeschriebenen Sicherheitsbestimmungen. Durch unsachgemäße Verwendung können Personen - oder Materialschäden entstehen. Bevor die Kaffeemaschine sicher angewendet werden kann, müssen folgende Warnungen und Sicherheitshinweise beachtet werden.

Betriebsanleitung

Lesen Sie diese Betriebsanleitung aufmerksam durch, bevor Sie die Maschine in Gebrauch nehmen. Dies ist sicherer für Sie selbst und verhindert Schäden am Gerät. Halten Sie sich an die Reihenfolge der durchzuführenden Handlungen. Lassen Sie diese Betriebsanleitung immer in der Nähe der Maschine.

Installieren

- Stellen Sie die Maschine auf Büffet - höhe und auf einen festen, flachen Untergrund so auf, dass sie an das Stromnetz angeschlossen werden kann.
- Schließen Sie die Maschine an eine Schutzkontakt-Wandsteckdose an.
- Stellen Sie die Maschine so hin, dass sie bei eventueller Leckage keinen Schaden anrichtet.
- Kippen Sie die Maschine niemals, stellen und transportieren Sie sie immer aufrecht.
- Die Maschine ist mit einer Überlaufeinrichtung versehen, die an der Unterseite ausmündet; nehmen Sie hierauf beim Aufstellen Rücksicht.
- Es bleibt immer Wasser im Heizsystem zurück; stellen Sie die Maschine darum niemals in einen Raum, in dem die Temperatur unter den Gefrierpunkt sinken kann.
- Beachten Sie beim Installieren immer die örtlich geltenden Regeln und verwenden Sie geprüftes Material und Teile.
- Bei erneutem Aufstellen der Maschine muss wiederum das Kapitel "Installation" befolgt werden.

Gebrauch

- Prüfen Sie die Maschine vor Gebrauch und kontrollieren Sie diese auf Beschädigungen.
- Die Maschine darf nicht in Wasser getaucht oder abgespritzt werden.
- Bedienen Sie die Tasten niemals mit einem scharfen Gegenstand.
- Halten Sie die Bedienungselemente schmutz- und fettfrei.
- Wenn die Maschine längere Zeit nicht gebraucht wird, ist es empfehlenswert, den Stecker aus der Steckdose zu ziehen und den Wasserhahn zu schließen.

Wartungen und Beseitigung von Störungen

- Beachten Sie die von der Entkalkungsanzeige angegebenen Entkalkungsintervalle. Überfällige Wartung am Heizsystem kann zu hohen Reparaturkosten führen und der Garantieanspruch kann verfallen.
- Beachten Sie beim Entkalken immer die Gebrauchsanleitung des verwendeten Entkalkungsmittels.
- Bleiben Sie während der Wartungsarbeiten bei der Maschine.
- Es ist ratsam, während des Entkalkens eine Sicherheitsbrille und Schutzhandschuhe zu tragen.
- Bitte, Warmhalteplatte (falls vorhanden) nur mit feuchten Tuch reinigen. damit die Teflonbeschichtung der Warmhalteplatte nicht beschädigt.

- Lassen Sie das Wasser nach dem Entkalken mindestens zwei Mal durchlaufen.
- Waschen Sie Ihre Hände nach dem Entkalken gründlich.
- Lassen Sie alle Reparaturen von einem dazu ausgebildeten, befugten Service-Techniker ausführen.
- Bei Defekten und (Reinigungs-) Tätigkeiten, bei denen die Maschine geöffnet werden muss, muss der Stecker aus der Steckdose gezogen werden.

Wenn die Sicherheitshinweise nicht befolgt werden, kann der Fabrikant nicht für Schäden, die eventuell hiervon die Folge sind, haftbar gemacht werden.

Sicherheitsvorrichtungen

Die Maschine ist mit folgenden Sicherheitsvorkehrungen versehen:

Trockenlaufsicherung (14)

Diese Maschine ist mit einer Trockenlaufsicherung ausgestattet. Diese Sicherung schaltet sich aus, wenn durch einen Defekt das Heizelement überhitzt wird. Die Sicherung kann nach Beseitigung der Störung über die Rückseite der Maschine wieder zurückgestellt werden. Die häufigste Ursache des Ausschaltens der Sicherung ist das nicht rechtzeitige Entkalken des Heizsystems.

Schaltet sich das Heizsystem nicht mehr ein, gehen Sie folgendermaßen vor:

1. Lassen Sie die Maschine abkühlen.
2. Schrauben Sie die Schutzkappe ab.
3. Drücken Sie auf den nun sichtbaren Knopf und schrauben Sie die Schutzkappe wieder gut zu.

Hat sich die Sicherung wegen des erhöhten Kalkabsatzes ausgeschaltet, dann entkalken, siehe Kapitel 6.2. Wenn die Ursache der Störung nicht an der ausgeschalteten Trockenlaufsicherung liegt, fragen Sie Ihren Händler.

Ein-/Ausschalter (1)

Die Maschine wird mit den Hauptschaltern an- und ausgeschaltet. Die Maschine kann auch nach dem Ausschalten noch unter Strom stehen! Ziehen Sie darum immer den Stecker aus der Steckdose, um die Maschine völlig spannungsfrei zu machen.

Kannendetektor (9)

Diese Maschine ist mit einem Kannendetektor ausgestattet, der die Tropfstopp-Einrichtung unter dem Filter bedient und gleichzeitig dafür sorgt, dass nur Kaffee gebrüht wird, wenn eine Kanne unter dem Filter steht. Wird während des Brühverfahrens die Kanne entfernt, wird das Brühverfahren unterbrochen und der Filter stoppt das Durchlaufen.

Überlaufsicherung

Die benötigte Wassermenge wird durch einen Durchlauf- und Niveausensor geregelt und überwacht. Wenn eine der beiden Sensoren eine Abweichung wahrnimmt, schaltet sich die Maschine aus und beide Indikationslämpchen blinken.

Maschine und Umwelt

Das Verpackungsmaterial

Um Beschädigungen an Ihrer Neuerwerbung zu verhindern, wurde die Maschine sorgfältig verpackt. Die Verpackung ist nicht schädlich für die Umwelt und besteht überwiegend aus folgenden Materialien:

- Wellpappe
- Füllelemente aus Polyurethanschaum >PUR<, bedeckt mit einem Polyäthylenfilm >PE.HD<. Informieren Sie sich beim Mülldepot Ihrer Gemeinde, wo Sie das Material entsorgen können.

Entsorgung der Maschine

Keine Maschine hält ewig. Wenn Sie eine Maschine ausrangieren möchten, wird diese meistens nach Rücksprache mit Ihrem Händler zurückgenommen; wenn nicht, informieren Sie sich bei Ihrer Gemeinde nach den Möglichkeiten für Wiederverwendung des Materials. Alle Kunststoffteile sind auf eine genormte Weise kodiert worden. Die sich in der Maschine befindlichen Teile wie Steuerkarten mit dazugehörigen Teilen, gehören zum elektrischen und elektronischen Abfall. Das Metallgehäuse ist aus Edelstahl und kann vollständig demontiert werden.

1. ALLGEMEINES

1.1 Ein schneller Blick auf die Maschine

Auf dem Faltblatt vorne in dieser Betriebsanleitung sind die wichtigsten Zubehörteile angegeben. Halten Sie dieses Faltblatt während des Lesens dieser Betriebsanleitung geöffnet.

1.1.1 Wichtigste Zubehörteile

- | | |
|--|----------------------------------|
| 1. Ein / Ausschalter Maschine und untere Warmhalteplatte | 6. Einfüllöffnung Wasserbehälter |
| 2. Ein / Ausschalter obere Warmhalteplatte | 7. Glaskanne / Thermoskanne |
| 3. Einschubfilter mit Tropfstopp-Einrichtung | 8. Obere Warmhalteplatte |
| 4. Kaffeefilterpapier | 9. Kannendetektor |
| 5. Bedienungstafel Kaffeeseite | 10. Untere Warmhalteplatte |
| 5.1 Entkalkungsanzeige | 11. Typenschild |
| 5.2 Brühanzeige | 12. Anschlusskabel mit stecker |
| 5.3 Programmier Taste | 13. Trockenlaufsicherung |

1.1.2 Bedienungstafel

Die Bedienungstafel der Kaffeeseite enthält folgende Funktionen

VORSICHTIG !

- Bedienen Sie die Tasten niemals mit einem scharfen Gegenstand.
- Halten Sie die Bedienelemente schmutz- und fettfrei.



Entkalkungsanzeige (5.1); Die rote Lampe leuchtet, wenn die Maschine entkalkt werden muss. Die Maschine arbeitet normal weiter, so dass sie zu einem späteren Zeitpunkt entkalkt werden kann, siehe Kapitel 6.2.



Brühanzeige (5.2); Die grüne Lampe leuchtet, wenn der Kaffee durchläuft. Am Ende des Brühverfahrens ertönt dreimal ein Signal und das grüne Kontroll-Lämpchen erlischt. Die Lampe blinkt, wenn während des Brühverfahrens die Kanne zeitweilig entfernt wird. Es ertönt gleichzeitig auch ein Signal als Zeichen, dass das Brühverfahren vorübergehend gestoppt ist.



Programmier Taste; Diese Taste ist durch ein kleines Dreieck sichtbar gemacht worden. Diese Programmier Taste wird ausschließlich verwendet für: Das Einstellen der Maschine auf die örtliche Wasserhärte, das Ausschalten der roten Lampe, nachdem die Maschine entkalkt wurde. Siehe Kapitel 6.2.1.



Akustische Signale;

3 x Signal am Ende des Brühverfahrens.

1 x Signal, wenn die Kanne während des Brühverfahrens entfernt wird.

Beim Einschalten der Maschine ertönt ein langes Signal.

2. TECHNISCHE DATEN

Modell	M100	M102	MT100	MT100v
Artikel nummer	10500/10501/10502	10551	10520/10521/10522	10537
Stoßvorrat Kaffee	3,6 L / 28 Tassen	7,2 L / 56 Tassen	-	-
Stundenkapazität Kaffee	14 L / 112 Tassen	36 L / 288 Tassen	18 L / 144 Tassen	18 L / 144 Tassen
Brühzeit Kanne	ca. 6 Min.	ca. 8 Min.	ca. 7,5 Min. / 2,2 L	ca. 7,5 Min. / 2,2 L
Inhalt Wassertank	2,7 Liter	2,7 Liter	2,7 Liter	2,7 Liter
Stromspannung	220-240V~	220-240V~	220-240V~	220-240V~
Frequenz	50-60Hz	50-60Hz	50-60Hz	50-60Hz
Gesamtleistung	2250W	3500W	2100W	2100W
Filterpapier	90/250	90/250	90/250	90/250
Abmessungen	Siehe Abb. 1	Siehe Abb. 2	Siehe Abb. 3	Siehe Abb. 4
Leergewicht	7,5 kg.	13,6 kg.	7 kg.	9 kg.
Verpackungsmaße (LxBxH)	600x275x530 mm	600x490x540 mm	440x270x670 mm	440x270x670 mm
Transportgewicht	9,6 kg.	17,9 kg.	9 kg.	11 kg.

Technische Änderungen vorbehalten

3. INSTALLATION

3.1 Auspacken

Um Beschädigungen an Ihrer Neuerwerbung zu verhindern, ist die Maschine sorgfältig verpackt worden. Sie müssen die Verpackung vorsichtig entfernen, ohne Zuhilfenahme scharfer Gegenstände. Kontrollieren Sie, ob die Maschine komplett ist. Sie wird mit folgenden Zubehörteile geliefert:

	M100	M102	MT100	MT100v
Glaskanne	2	4	-	-
Einschubfilter	1	2	1	1
Filterpapier (25 Stück)	1	1	1	1
Kaffeemaß	1	1	1	1
Wassermaß	-	-	1	1
Kaffeeansatzlösungsmittel	1	1	1	1
Entkalkungsmittel	1	1	1	1
Betriebsanleitung	1	1	1	1

Sollten Zubehörteile fehlen oder beschädigt sein, nehmen Sie mit Ihrem Händler Kontakt auf.

3.2 Installieren

VORSICHT

- Es bleibt immer Wasser im Heizsystem zurück; stellen Sie die Maschine darum niemals in einen Raum, in dem die Temperatur unter den Gefrierpunkt sinken kann.
-

3.2.1 Vorbereitung Standort

- Stellen Sie die Maschine auf Büffelhöhe und auf einen festen flachen Untergrund, der das Gewicht (in gefülltem Zustand) tragen kann.
- Stellen Sie die Maschine waagrecht und so, dass sie keinen Schaden bei eventueller Leckage anrichtet.
- Der Stromanschluss muss sich innerhalb eines halben Meters vom Aufstellungsort befinden.
- Diese installationstechnischen Vorbereitungen müssen vom Verbraucher in Auftrag gegeben und durch anerkannte Installateure, gemäß allgemeinen und örtlich gültigen Vorschriften, ausgeführt werden.
- Der Service-Monteur darf nur die Verbindung von der Maschine zu den vorbereiteten Anschlüssen machen.

3.2.2 Elektrischer Anschluss

Netzspannungen und Frequenzen können sich jenach Land unterscheiden. Kontrollieren Sie, ob die Maschine für den Anschluss an das örtliche Stromnetz geeignet ist. Kontrollieren Sie, ob die Daten auf dem Typenschild übereinstimmen. Schließen Sie die Maschine an einer Schutzkontakt-Wandsteckdose an.

3.2.3 Wasserabfluss

Der Wasserbehälter hat einen Inhalt von maximal 2,7 Litern. Wird der Tank überfüllt, tritt das überschüssige Wasser über den Wasserabfluss an der Unterseite der Maschine aus. Achten Sie darauf, wenn Sie die Maschine aufstellen.

WARNUNG

- Sorgen Sie dafür, dass das Netzkabel nicht mit den Warmhalteplatten (falls vorhanden) in Berührung kommt.
-

3.2.4 Inbetriebnahme

Bei der Inbetriebnahme arbeitet die Maschine gemäß der Standardfabrikeinstellung. Die verschiedenen Einstellungen können später durch befugtes Personal geändert werden. Siehe hierfür Kapitel 5. Einstellungen.

1. Schieben Sie einen leeren Einschubfilter (3) in die Maschine und stellen Sie eine leere Kanne (mit Deckel) darunter. Achtung: Öffnen Sie bei der MT100-Ausführung den Deckel der Pumpkanne und lassen Sie das Steigrohr in der Kanne. Stellen Sie beim Aufstellen das Modell MT100V auf die richtige Höhe ein, siehe 3.2.5.
2. Gießen Sie eine Kanne (Wassermaß, MT-Modell) kaltes Wasser in den Kaltwasserbehälter

3. Warten Sie drei Minuten, so dass das gesamte Heizsystem entlüften kann.
4. Kontrollieren Sie nun, ob alle Ein-/ Ausschalter (1 + 2 falls vorhanden) im O-Stellung stehen.
5. Stecken Sie den Stecker in die Steckdose.
6. Schalten Sie die Maschine ein, indem Sie den Ein-/ Ausschalter (1) in die Stellung 1 setzen; die Lampen (5.1) und (5.2) leuchten auf und es ertönt ein Piepsignal. Das grüne Lämpchen (5.2) wird nun aufleuchten, bis die Maschine durchgelaufen ist.
7. Wenn die Maschine durchgelaufen ist, ertönt nach ca. 1,5 Minuten dreimal ein Signal und das grüne Lämpchen (5.2) geht aus.
8. Führen Sie obenstehende Punkte nochmals bei dem anderen Kaffeebrühteil aus, wenn das Modell mit einem doppelten Brühsystem geliefert wurde (M102).
9. Nach dem Leeren der Kanne ist die Maschine gebrauchsfertig.

3.2.5 Höheneinstellung Modell MT100v





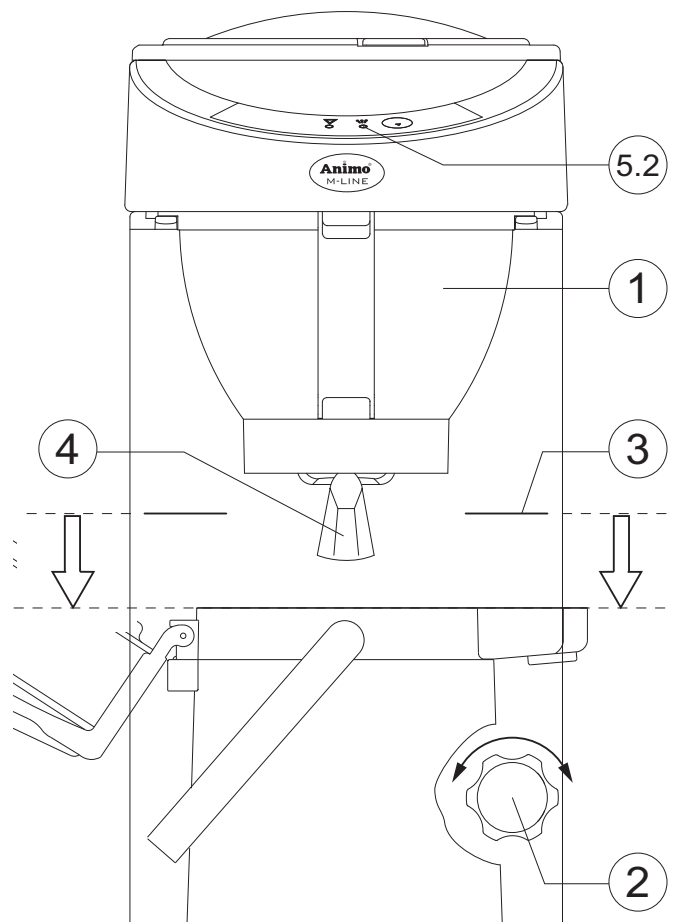





Das Modell MT100v ist höhenverstellbar. Um die Maschine optimal auf die Höhe der zu verwendenden Thermoskanne einzustellen, müssen folgende Handlungen durchgeführt werden:

1. Schieben Sie den Einschubfilter (1) in die Maschine.
2. Halten Sie den oberen Teil der Maschine fest und drehen Sie den Verstellknopf (2) eine halbe Drehung (nach links).
3. Ziehen Sie den ganzen oberen Teil der Maschine hoch.
4. Stellen Sie die zu verwendende Thermoskanne auf den Fuß der Maschine.
5. Lassen Sie das Oberteil nun langsam sinken, bis sich die Markierungslinie (3) auf der Säule auf gleicher Höhe mit der Oberseite der Thermoskanne befindet. (Bei Gebrauch in Kombination mit einer Pumpkanne muss die Höheneinstellung der Säule mit geöffnetem Deckel stattfinden).
6. Drehen Sie den Verstellknopf fest (rechts herum).
7. Kontrollieren Sie, ob die Thermoskanne nach Wiederaufstellung den Kannendetektorhebel (4) gut eindrückt. (Das Grüne Indikationslämpchen (5.2) darf nicht aufblinken, wenn das Brühverfahren beginnt.)



3.2.6 Entkalkungsanzeige einstellen

Während der Benutzung setzt sich Kalk im Heizsystem ab. Die Kalkmenge hängt von der Wasserhärte ab. Die Kaffeeseite ist mit einer Kalkindikationslampe (5.1) ausgestattet, die leuchtet, wenn das Heizsystem eine bestimmte Menge Wasser verarbeitet hat und entkalkt werden muss. Die Maschine arbeitet normal weiter, so dass zu einem späteren Zeitpunkt entkalkt werden kann.

Stand	Entkalkungs-	Brühverfahren	Härtegrad			
			°D	mmol/l	°f	
Weich	 	 	512	< 8	< 1,44	< 14
Normal*	 	 	256	8 – 12	1,44 – 2,16	14-21
Hart	 	 	128	> 12	> 2,16	> 21

*Standardeinstellung

Ist die Härte Ihres Leitungswassers nicht bekannt, nehmen Sie mit Ihrem örtlichen Wasserwerk Kontakt auf.

Stellen Sie die Maschine folgendermaßen auf Ihre Wasserhärte ein; verwenden Sie dafür obenstehende Tabelle.

1. Schalten Sie die Maschine aus (1).
2. Halten Sie die Programmier Taste (5.3) gedrückt und schalten Sie die Maschine wieder ein.
3. Drücken Sie auf die Programmier Taste (5.3), bis das richtige Indikationslämpchen (5.1 / 5.2) leuchtet. (z.B. hartes Wasser; nur das rote Lämpchen darf leuchten).
4. Warten Sie nun 6 Sekunden. Die Wasserhärte ist jetzt eingestellt.

3.2.7 Entkalkungsanzeige ausschalten

Drücken Sie nach dem Entkalkungsverfahren (siehe Kapitel 6.2.1) die Auswahl Taste 6 Sekunden ein. Die Indikationslampe geht aus.

4. TÄGLICHER GEBRAUCH



TIPP

- Die Tropfstopp-Einrichtung kann nur arbeiten, wenn der Kannendetektor ausreichend durch eine Kanne eingedrückt wird. Wenn Sie eine Kaffeekanne mit einem schmalen Hals verwenden, wird der Kannendetektor nicht ausreichend eingedrückt und die Maschine wird nicht starten.

Während des Gebrauchs kann sich herausstellen, dass bestimmte Einstellungen nicht ganz nach Wunsch sind.

- Kapitel 5 behandelt, wie alle Einstellungen durch das dazu befugte Personal angepasst werden können.
- Kapitel 6 behandelt, wie die Maschine durch das dazu befugte Personal gewartet werden muss.

4.1 Tropfstopp-Einrichtung

Diese Maschine ist mit einer Tropfstopp-Einrichtung ausgestattet, die dafür sorgt, dass kein Kaffee oder Tee aus dem Filter tropft, wenn Sie:

- während des Kaffeebrühens die Kanne entfernen; der Kannendetektor (9) „sieht“, dass Sie die Kanne wegnehmen und unterbricht das Brühverfahren. Es ertönt ein kurzes Piepsignal und das grüne Indikationslämpchen (5.3) blinkt. Nach dem Zurückstellen der Kanne geht das Brühverfahren normal weiter.
- nach dem Kaffeebrühen die Kanne unter dem Filter wegnehmen.
- nach dem Kaffeebrühen den Filter aus der Maschine nehmen und ausleeren.



TIPP

Grundregeln für das Kaffeebrühen.

- Verwenden Sie schnellfilterfertig gemahlene Kaffee.
- Halten Sie Kannen und Einschubfilter sauber.

4.2 Kaffeedosierung

Die Kaffeemenge kann mit Hilfe des beigefügten Messlöffels abgemessen werden und beträgt im Allgemeinen 35 bis 50 Gramm pro Liter.

Kanne	Glaskanne	Thermoskanne	Pumpthermoskanne	Thermoscontainer
Inhalt	1,8 Liter	1,85 Liter	2,2 Liter	2,4 Liter
Kaffee	65-90 Gramm	65-90 Gramm	75-110 Gramm	85-120 Gramm

4.3 Kaffee brühen

1. Geben Sie ein Korbfilterpapier mit einer abgemessenen Menge Kaffee (schnellfilterfertig gemahlen) in den Einschubfilter. Beachten Sie o.g. Tabelle. Ein gestrichener Kaffeemesslöffel ist etwa 80 Gramm.
2. Schieben Sie den Einschubfilter (1) in die Maschine.
3. Füllen Sie den Behälter, indem Sie eine Kanne oder Wassermaß (MT-Modelle) frisches kaltes Wasser in die Öffnung (6) gießen.
4. Stellen Sie danach die Kanne, versehen mit Deckel, unter den Filter. Achtung! Machen Sie bei der MT100-Ausführung den Deckel der Pumpkanne auf und lassen Sie das Steigrohr in der Kanne.
5. Schalten Sie die Maschine ein. Die Lampe im Schalter (1) leuchtet und die untere Warmhalteplatte wird eingeschaltet. Das grüne Lämpchen leuchtet und das Kaffeebrühen beginnt.
6. Wenn ein Brühverfahren beendet ist, geht das grüne Lämpchen (5.2) aus und es ertönt ein Signal zum Zeichen, dass der Kaffee fertig ist. Die Kanne darf bereits, bevor der Filter vollständig durchgetropft ist, weggenommen werden. Nach Reinigung des Filters kann sofort wieder Kaffee aufgebrüht werden.
7. Schenken Sie den Kaffee aus oder stellen Sie die Kanne auf die obere Warmhalteplatte (8) (mit Ausnahme der MT-Modelle). Die obere Warmhalteplatte wird extra mit dem Ein- /Ausschalter (2) eingeschaltet. Schalten Sie die extra Warmhalteplatte immer aus, wenn diese nicht gebraucht wird.
8. Nach Reinigung des Einschubfilters ist die Maschine für den nächsten Aufguss bereit.

4.4 Tee aufbrühen

Mit dieser Maschine können, Sie natürlich auch mit Hilfe von Beuteln Tee aufbrühen.

- Grundregel: Verwenden Sie niemals einen Einschubfilter und eine (Thermos)-Kanne, die bereits für Kaffee gebraucht wurden. Die zurückgebliebenen Kaffeesterne beeinflussen den Teegeschmack nachteilig.
- Verwenden Sie für das Aufbrühen von Tee darum immer eine extra Glas- / Thermoskanne und Einschubfilter, die nicht zum Kaffeebrühen benutzt werden!
- Legen Sie die Teebeutel in den Einschubfilter, ohne Filterpapier zu benutzen oder hängen Sie diese in die Kanne. Das Teeaufbrühen kann auf die gleiche Art wie Kaffeebrühen geschehen, verwenden Sie jedoch kein Filterpapier und Kaffee.

4.5 Wie stoppt der Brühvorgang?

Das Brühverfahren kann jederzeit gestoppt werden.

- Ein- / Ausschalter (1) ausschalten, das Brühverfahren stoppt. Nach dem Einschalten geht das Brühverfahren weiter.
- Die Kanne unter dem Filter entfernen. Der Kannendetektor (9) unterbricht zeitweilig das Brühverfahren und die Tropfstopp-Einrichtung verhindert, dass der Filter (3) tropft. Die grüne Lampe (5.2) blinkt und es ertönt ein kurzes Signal. Nachdem die Kanne unter den Filter zurückgestellt wurde, wird das Brühverfahren wieder in Gang gebracht und beendet.

5. EINSTELLUNGEN

 **TIPP**

- Die Prewet funktion kann nur aktiviert werden, wenn die Kalkindikationslampe (5.1) nicht leuchtet. Wenn die Indikationslampe (5.1) leuchtet, bitte zuerst das Heizsystem Entkalken, siehe Kapitel 6.2 Entkalken. Zurückstellen der Kalkindikationslampe nach dem Entkalken, siehe Kapitel 6.2.1. Zurückstellen Kalkindikationslampe
-

5.1 Prewet - Funktion einstellen

Diese Maschine kann auf zwei Arten Kaffee brühen:

- **Continue-brew;** (Fabrikeinstellung); Das Kaffeebrühen beginnt sofort, und ohne Wartezeit läuft das heiße Wasser über den gemahlene Kaffee.
- **Prewet-brew;** erst wird ein Teil des heißen Wassers auf den gemahlene Kaffee gegossen. Hierdurch quillt das Pulver auf, so dass Geruchs- und Geschmacksstoffe freikommen. Danach beginnt das Kaffeebrühen.

Wenn Sie die Maschine auf Prewet-brew einstellen möchten, können Sie das folgendermaßen verändern:

1. Drücken Sie die Programmier Taste (5.3) bis die grüne Indikationslampe (5.1) leuchtet.
2. Drücken Sie die Programmier Taste (5.3) wieder (kurz) ein. Die grüne Indikationslampe (5.1) erlischt und die rote Indikationslampe (5.2) leuchtet auf.
3. Warten Sie nun 6 Sekunden. Hiernach ist die Änderung gespeichert.
4. Ausschalten der Pre-wet Funktion; die gleichen Maßnahmen und die Indikationslampe von rot (5.1) auf grün (5,2) ändern.

6. WARTUNG

WARNUNG

- Die Maschine darf nicht in Wasser getaucht oder abgespritzt werden.
 - Bitte, Warmhalteplatte (falls vorhanden) nur mit einem feuchten Tuch reinigen, damit die Teflonbeschichtung der Warmhalteplatte nicht beschädigt).
-

6.1 Reinigung der Maschine und des Zubehörs

- Reinigen Sie die Außenseite der Maschine mit einem sauberen feuchten Tuch, eventuell mit einem milden (nicht aggressiven) Reinigungsmittel.
- Verwenden Sie keine Scheuermittel, da diese evtl. Kratzer oder stumpfe Flecken hervorrufen können.
- Die Glaskanne und der Einschubfilter können normal abgewaschen und danach sauber gespült werden. Achtung: Es wird davon abgeraten, den Einschubfilter in einer professionellen Spülmaschine zu reinigen.
- Die Thermoskannen, Pumpkannen und Thermoscontainer können mit heißem Wasser ausgespült werden.
- Der Kaffeeansatz in den Kaffeekannen und dem Filter können mit Animo Kaffeeansatz-Lösungsmittel gereinigt werden. Zur Maschine wurde ein Päckchen Kaffeeansatz-Lösungsmittel mitgeliefert. Die Anwendung hiervon ist einfach.

6.1.1 Kaffeeansatz von Glaskannen und Filtern entfernen

1. Nehmen Sie einen Behälter mit ca. 5 Liter warmem Wasser und lösen Sie ein Päckchen Kaffeeansatz-Lösungsmittel auf.
2. Legen Sie die zu reinigenden Teile in diese Lösung und lassen Sie das Ganze 15 bis 30 Minuten einweichen.
3. Danach einige Male gut mit heißem Wasser nachspülen; bei ungenügendem Resultat die Behandlung wiederholen.
4. Auf stark verschmutzte Teile Lösungsmittel streuen und mit einer nassen Bürste reinigen.

6.1.2 Kaffeeansatz von Thermoskannen entfernen

1. Lösen Sie Kaffeeansatz-Lösungsmittel in warmem Wasser auf (ca. 2 g / Liter).
2. Füllen Sie die Thermoskanne(n) mit dieser Lösung.
3. Lassen Sie die Lösung 15 bis 30 Minuten einweichen, und gießen Sie dann die Kanne aus.
4. Spülen Sie die Kannen danach einige Male gut mit heißem Wasser aus.

VORSICHT 

- Bleiben Sie bei Wartungsarbeiten beim Gerät.
- Es ist ratsam, während des Entkalkens eine Sicherheitsbrille und Schutzhandschuhe zu tragen.
- Lassen Sie nach dem Entkalken mindestens zweimal Wasser durchlaufen.
- Waschen Sie Ihre Hände nach dem Entkalken gründlich.

6.2 Entkalken

Während des Gebrauchs setzt sich Kalk im Heizsystem ab. Die Kalkmenge hängt von der Wasserhärte ab. Das Gerät ist mit einer Kalkindikationslampe ausgestattet (5.1), die leuchtet, wenn das Heizsystem eine bestimmte Menge Wasser verarbeitet hat und entkalkt werden muss. Die Maschine arbeitet normal weiter, so dass sie zu einem späteren Zeitpunkt entkalkt werden kann.

**ACHTUNG**

- Es wird empfohlen, Kaffeeseite und Wasserkocher gleichzeitig zu entkalken.
- Beachten Sie die durch die Entkalkungsanzeige angegebenen Entkalkungsintervalle. Überfällige Wartung am Heizsystem kann zu hohen Reparaturkosten führen und der Garantieanspruch kann verfallen.

1. Lesen Sie vor dem Entkalken immer die Gebrauchsanleitung Ihres Entkalkungsmittels. Wir raten Ihnen, das durch uns geprüfte Animo Entkalkungsmittel zu verwenden.
2. Lösen Sie 1 Päckchen à 50 Gramm Animo Entkalkungsmittel in 1 Liter warmem Wasser von 60°-70° C auf.
3. Schieben Sie einen leeren Einschubfilter (3) in den Filterhalter und stellen Sie eine leere Kanne darunter.
4. Geben Sie vorsichtig die Lösung in den Wasserbehälter (6) und schalten Sie die Maschine ein (1); die Lösung wird nun durch das Heizsystem in die Kanne laufen. Lassen Sie den Deckel des Wasserbehälters geöffnet!
5. Schalten Sie das Gerät nach 1 Minute mit dem Schalter aus (1).
6. Warten Sie jetzt 2 Minuten. Die Lösung reagiert auf den Kalk im Heizsystem.
7. Schalten Sie nach der Wartezeit die Maschine wieder ein und lassen den Rest der Lösung durch das System laufen.
8. Spülen Sie die in der Kanne aufgefangene Lösung weg, nachdem der Filter ausgetropft ist.
9. Lassen Sie nun 2 x die Maschine durchlaufen wie beim Kaffeebrühen, jedoch ohne Filterpapier und Kaffee. Vergessen Sie nicht, die Kanne zwischendurch zu entleeren.
10. Die Maschine ausschalten; den Einschubfilter und die Kanne gut reinigen.
11. Das Gerät ist nun gebrauchsfertig.

6.2.1 Entkalkungsanzeige ausschalten

1. Halten Sie 6 Sekunden die Programmier Taste (5.3) gedrückt; die Indikationslampe (5.1) erlischt.
2. Die Steuerung zählt nun erneut die Anzahl der Brühvorgänge.

7. BESEITIGEN VON STÖRUNGEN

WARNUNG

- Lassen Sie alle Reparaturen am elektrischen System von einem dazu ausgebildeten, befugten Service-Techniker durchführen.

Falls Ihre Maschine nicht (angemessen) funktioniert, können Sie untenstehende Störungsliste zu Rate ziehen, um beurteilen zu können, ob Sie das Problem selbst lösen können. Ist dies nicht der Fall, nehmen Sie mit Ihrem Händler Kontakt auf.

Störungsliste Kaffeeseite		
Anzeige:	Mögliche Ursache:	Maßnahme:
Die Maschine arbeitet nicht und die Lampen im Schalter leuchten nicht.	Die Sicherung im Sicherungskasten ist ausgeschaltet; Netzgruppe ist zu schwer belastet.	Die betreffende Sicherung austauschen und wieder einschalten. Maschine an eine separate Netzgruppe anschließen.
Die Brühanzeige (5.2) blinkt und es kommt kein Wasser in den Filter.	Kannendetektor „sieht“ keine Kanne. Es steht keine Kanne unter dem Filter.	Stellen Sie eine Kanne auf, verwenden Sie die vorgeschriebene Kanne.
Die Brühanzeige (5.2) leuchtet, aber es kommt kein Wasser in den Filter.	Die Trockenlaufsicherung ist ausgeschaltet.	Schalten Sie die Trockenlauf-sicherung wieder ein. Siehe Blatt 49 Sicherheitsvorkehrung; Trockenlaufsicherung.
Entkalkungs- und Brühanzeige (5.1 + 5.2) blinken abwechselnd. 1x Grün / 3x Rot.	Das Gerät hat länger als 20 Minuten geheizt und schaltet sich völlig aus.	Schalten Sie die Trockenlauf-sicherung wieder ein. Siehe Blatt 49 Sicherheitsvorkehrung; Trockenlaufsicherung. Schalten Sie die Maschine aus und wieder ein. Error-Meldung verschwindet.
Entkalkungsanzeige (5.1) leuchtet.	Der Kalkansatz im Heizsystem überschreitet die eingestellte Grenze.	Das Gerät, entkalken; siehe Kapitel 6.2 "Entkalken".
Die Entkalkungsanzeige (5.1) leuchtet nach dem Entkalken weiter.	Es wurde vergessen, die „Reset“ (Zurückstell)-Handlung durchzuführen.	Halten Sie 6 Sekunden die Auswahl-taste (5.4) gedrückt. Lampe erlischt. Siehe Kapitel 3.2.7 Zurückstellen Entkalkungsanzeige.

Störungsliste Kaffeeseite		
Anzeige:	Mögliche Ursache:	Maßnahme:
Dampfbildung aus dem Filter.	Vergessen zu Entkalken, als die Indikationslampe dies signalisierte, oder falsche Wasserhärte ist eingestellt.	Das Gerät nachträglich entkalken, siehe Kapitel 6.2 "Entkalken" Siehe Kapitel 3.2.6 Entkalkungsanzeige einstellen.
Es tropft Kaffee aus dem Filter, wenn keine Kanne darunter steht.	Die Tropfstopp-Klappe am Filterauslauf ist verschmutzt oder beschädigt.	Reinigen Sie den Filter und kontrollieren Sie den Tropfstopp auf Beschädigungen.
Der Kaffee ist zu stark.	Die Kaffeedosierung ist zu hoch.	Verringern Sie die Kaffeedosierung.
Der Kaffee ist dünn.	Die Kaffeedosierung ist zu niedrig. Wasserverteiler ist verschmutzt, wodurch der Kaffee nicht ausreichend bewässert wird.	Erhöhen Sie die Kaffeedosierung.
	Wasserverteiler ist verschmutzt, wodurch der Kaffee nicht ausreichend bewässert wird.	Schrauben Sie den Wasserverteiler ab und reinigen Sie diesen.
Der Kaffee ist nicht Heiß genug.	Es ist kein Deckel auf der Kanne.	Benutzen Sie den Deckel.

8. BESTELLEN VON VERBRAUCHSARTIKELN UND ZUBEHÖR

Aus der untenstehenden Liste können Sie die für die Maschine erhältlichen Verbrauchs- und Zubehörartikel entnehmen. Sie können diese Teile über Ihren Händler bestellen, unter Angabe der Daten auf dem Typenschild der Maschine, Beschreibung des Artikels, der Artikelnummer und der Anzahl.

Verbrauchsartikel

Beschreibung	Art.Nr.	Anzahl
Korbfilterpapier 90/250	01088	1 Karton = 1000 Stück
Kaffeansatz- Lösungsmittel	49009	1 Karton = 100 Beutel à 10 Gramm
Entkalkungsmittel	49007	1 Karton = 48 Beutel à 50 Gramm

Zubehör

Beschreibung	Art.Nr.	Anzahl
Korbfilter mit Tropfstopp	99232	1 Stück
Dauerfilter	01060	1 Stück
Kaffeemaß	08090	1 Stück
Wassermaß 2 Liter	08341	1 Stück
Glaskanne 1,8 Liter	08208	1 Stück
Pumpthermoskanne 2,1 Liter	10419	1 Stück
Pumpthermoskanne 2,1 Liter	10420	1 Stück
Thermoscontainer 2,4 Liter	50241	1 Stück
Tropfgitter Thermoscontainer	07942	1 Stück

Animo[®]

M-LINE

Animo B.V. Headoffice
Dr. A.F. Philipsweg 47
P.O. Box 71
9400 AB Assen
The Netherlands
Tel. no. +31 (0)592 376376
Fax no. +31 (0)592 341751
E-mail: info@animo.nl
Internet: <http://www.animo.eu>

Rev. 2.0 01/09 Art.nr 09825